

## **LIBERTAD PARA CREAR ESPACIOS A LA MEDIDA DE CADA PERSONA.**

Diseño sin ataduras, estética con criterio propio y máxima funcionalidad para hacer de cada cocina un lugar exclusivo e irrepetible.

La gama de electrodomésticos de CANDY ofrece soluciones singulares y flexibles para hogares con personalidad.

Porque ahora la independencia se hace notar en cada detalle. Y todos tenemos derecho a elegir.

# **ENTRA EN NUESTRO MUNDO Y DESCUBRIRÁS QUE ES EL TUYO.**



# 04.2

## CONGELADORES

### EL SABOR DEL FRÍO.

Preserva al máximo las propiedades alimenticias. Más capacidad y prestaciones. Rapidez y seguridad en ultracongelación. Para conservar los sabores con el mejor frío.



## CONGELADOR VERTICAL DE CANDY CLASE A

# Nofrost

FUTURA

Gracias a la nueva tecnología desarrollada por Candy, los nuevos congeladores verticales ofrecen prestaciones hasta ahora impensables que permiten **disfrutar de todas las ventajas y comodidades de no tener que descongelar** y una maximización de la capacidad de congelación.

Además esta gran prestación no está reñida con los bajos consumos. Un nuevo interior, con una **mayor capacidad aislante y nuevos circuitos de frío** permiten ofrecer la mejor clase en términos de ahorro energético que prevé la normativa europea: **La clase A** de eficiencia energética.



## FUNCIÓN ULTRACONGELACIÓN

Un nuevo concepto que permite preservar al máximo las propiedades de los alimentos frescos y todo el sabor de los platos recién cocinados. Todo ello y mucho más, es la novedosa función patentada por Candy: Bienvenido a la **Ultracongelación**. Similar al proceso de

congelación industrial. La función **Ultracongelación** de Candy ofrece, en un exclusivo compartimento, la posibilidad de congelar a  $-18^{\circ}\text{C}$  en **SÓLO 4 HORAS** (en lugar de las 24 hrs. que normalmente requiere cualquier otro congelador).

La gestión del potente **No Frost de Candy** en un cómodo contenedor permite introducir 2,5 Kg de alimento fresco o recién cocinado. Y ya está... Así de fácil.

La función Ultracongelación, al lograr congelar en tiempos muy breves, permite además:

- **SEGURIDAD:** La rapidez lograda por esta función imposibilita la proliferación de bacterias y encimas en los alimentos.
- **SALUD:** Al ser un proceso rápido y a la vez seguro, los cristales de hielo que se forman en los alimentos en cualquier proceso de congelación son mucho más pequeños y garantizan las propiedades nutricionales de los alimentos y, en especial: Vitaminas, Proteínas y Sales minerales.
- **CUIDADOS:** El beneficio además se traduce en la conservación perfecta de los sabores y apariencia de los alimentos. A mayor rapidez de congelación, menor formación de cristales de hielo en los alimentos y menor presencia de agua en el proceso de descongelación.

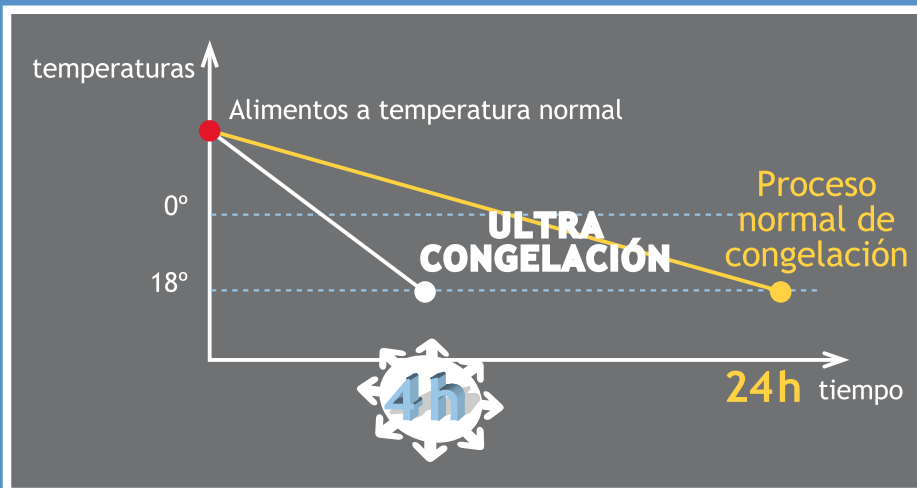

## SIDE BY SIDE

El nuevo diseño permite una perfecta coordinación con el frigorífico de 1 puerta de Candy, logrando, tanto en terminación blanca como en Acero Inox Antihuellas, un claro ejemplo del Americano que habla Europeo.

Más de 550 litros de capacidad para un conjunto de congelador No Frost y frigorífico con dispensador de agua que hará las delicias de los más exigentes.

Gracias al exclusivo Kit en versión Silver o Blanco la coordinación de ambos productos es ahora más fácil y eficiente logrando resultados excepcionales.

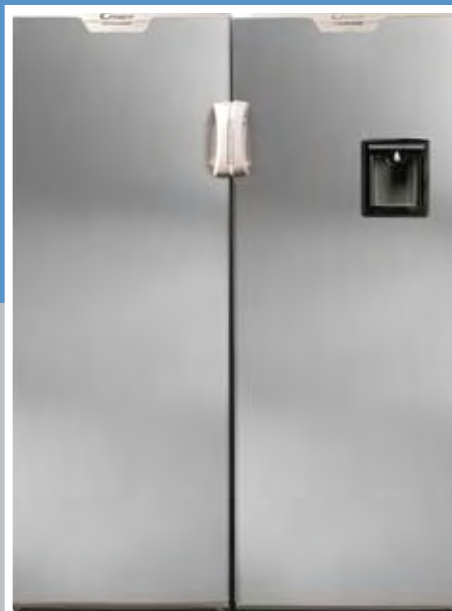

## BIG BOX +

El nuevo **Big Box +** reúne todas las prestaciones del cajón a doble altura más grande del mercado gracias a sus 43 litros de capacidad, con la mayor comodidad de manejo, 6 nuevas ruedas deslizantes y un tope fin de carrera que permiten una extracción fácil y segura incluso a plena carga.

**Con el cajón Big Box +, ya es fácil congelar productos de grandes dimensiones o botellas de gran tamaño.**



## CONGELADOR UNA PUERTA TOTAL NO FROST

**Biocold**  
FUTURA

**Nofrost**  
FUTURA



### CFN 2725 A

- Congelador Vertical Total No Frost.
- Capacidad Total Bruta 225 L.
- Capacidad Total Neta 182 L.
- Línea FUTURA.
- Tiradores externos.
- Teclas Soft Touch con Led's de control.
- Congelación rápida.
- **FUNCIÓN ULTRACONGELACIÓN EN 4 HORAS.**
- Control temperatura ajustable.
- Alarma Visual congelación.
- 4 Cajones (incluido Big Box).
- 2 Tapas abatibles.
- **Cajón deslizante a doble altura Big Box +.**
- Gas R 600 (0% CFC-CFH).
- **Compartimento contrapuerta (Zona pizza).**
- Clase Climática SN/T (10°-43°).
- Posibilidad SideBySide con Frigorífico CFL 3565 A y CFL 3589 A.
- **Clase A de eficiencia energética (0,31 kw/h).**
- 163x60x62 cm.

### CFN 2720 A

- Disponible en versión blanco.
- Posibilidad SideBySide con Frigorífico CFL 3560.

## CONGELADOR UNA PUERTA

**Biocold**  
FUTURA



### CFU 2700 A

- Capacidad Total Bruta 270 L.
- Capacidad Total Neta 240 L.
- Congelador Vertical.
- Línea FUTURA.
- Tiradores externos.
- Mando de control de temperatura.
- Congelación rápida en mando.
- Control temperatura ajustable.
- Alarma Visual de temperatura.
- 4 Cajones (incluido Big Box).
- 2 Tapas abatibles.
- **Cajón deslizante a doble altura Big Box +.**
- 0% CFC.
- **Compartimento contrapuerta (Zona pizza).**
- Clase Climática SN/T (10°-43°).
- Posibilidad SideBySide con Frigorífico CFL 3560 A.
- **Clase A de eficiencia energética (0,31 kw/h).**
- 163x60x62 cm.



## CONGELADOR BAJO ENCIMERA



### CFU 195 E

- Clase A+.
- Capacidad bruta : 115 L.
- Capacidad neta : 85 L.
- Descongelación Manual.
- Mando de control.
- En congelador:
  - 3 cajones.
- Pies regulables.
- Bisagra de puerta reversible a la derecha.
- Dimensiones : 85x55x58 cm.

## CONGELADOR COMBINABLE EN COLUMNA



### CIF 130/1

- 4 cajones congeladores.
- Termostato regulable.
- Pilotos de congelación, funcionamiento y alarma.
- Puertas reversibles.
- Total volumen bruto: 109 litros.
- Volumen neto : 99 litros.
- Clase climática: N.
- Consumo: Kw/año: 280.
- **Combinable con el frigorífico CIL 220/1 AG.**
- **Clase A de eficiencia energética.**
- 87,2x54x54,8 cm.

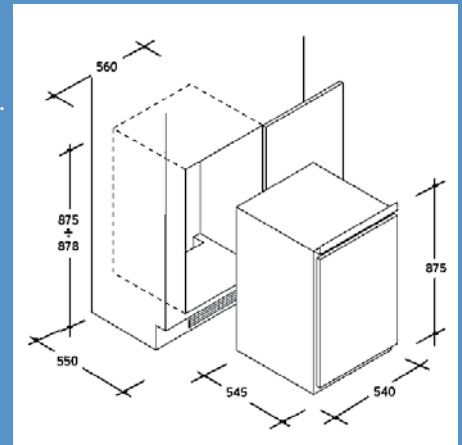

## CONGELADOR BAJO ENCIMERA



### CFU 135 A

- 3 cajones congeladores.
- Termostato regulable.
- Pilotos de congelación, funcionamiento y alarma.
- Puertas reversibles.
- Total volumen bruto: 120 L.
- Volumen neto : 102 L.
- Consumo: 215 Kw/año.
- Clase A.
- 82x59,5x54,5 cm.

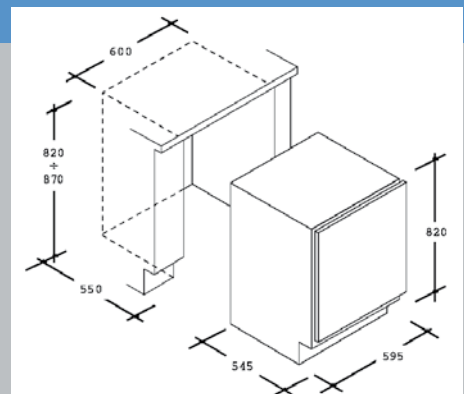

## CONGELADOR HORIZONTAL



### CCFE 205 - Arcón

- Capacidad bruta 192 litros.
- Capacidad neta 188 litros.
- Función congelación rápida.
- Capacidad congelación 10 kg/ 24 h.
- Cerradura.
- Alarma visual.
- Tirador externo.
- luz interior.
- **Clase A+ de eficiencia energética.**
- 86x86,5x56 cm.

### CCFE 155

- Capacidad bruta 142 litros.
- **Clase A+ de eficiencia energética.**
- 86x68,5x56 cm.

### CCFE 120

- Capacidad bruta 97 litros.
- **Clase A+ de eficiencia energética.**
- 86x54x54,5 cm.

## CONGELADOR HORIZONTAL



### CCF 200 - Arcón

- Capacidad bruta 188 litros.
- Capacidad neta 384 litros.
- Función congelación rápida.
- Capacidad congelación 10 kg / 24 h.
- Alarma visual.
- Tirador externo.
- Cerradura.
- luz interior.
- **Clase B de eficiencia energética.**
- 86x86,5x56 cm.

**CONGELADORES LIBRE INSTALACIÓN VERTICALES**

<b>MODELO</b>	<b>CFNU 3050</b>	<b>CFN 2725 A</b>	<b>CFN 2720 A</b>	<b>CFU 2700 A</b>	<b>CFU 195 E</b>
<b>CÓDIGO PRODUCTO</b>	37000197	37000159	37000158	37000152	37000251
Código E.A.N. 801636	1757929	1722972	1722965	1721494	1780804
Capacidad total bruta (l)	240	225	225	270	115
Capacidad neta (l)	–	182	182	240	85
Total No Frost	•	–	–	–	–
Proceso descongelación	Automática Total No Frost	No Frost Automático	No Frost Automático	Manual	–
<b>DISEÑO EXTERNO</b>					
Color/ Material del MUEBLE	Blanco	Estilo Inox	Blanco	Blanco	Blanco
Color/ Material del PUERTA	Blanco	Acero Inox Antihuellas	Blanco	Blanco	Blanco
Tiradores	Externos	Externos	Externos	Externos	–
<b>CONFORT DE USO</b>					
Cuadro de control	LED'S Display	SMART con teclas soft touch y LED'S	SMART con teclas soft touch y LED'S	Mando y LED'S	–
Ajuste temperatura	–	•	•	•	–
Congelación rápida FUNCIÓN ULTRACONGELACIÓN	–	En tecla	En tecla	En mando	–
Posibilidad de congelar alimentos frescos en 4 horas	–	•	•	–	–
On - Luz verde	–	•	•	•	–
Super - Luz amarilla	–	•	•	•	–
Alarma congelador - Luz roja	–	–	•	•	–
Luz interior	–	–	–	–	–
Calendario	–	•	•	•	–
Cerradura integrada	–	–	–	–	–
<b>EQUIPAMIENTO INTERNO</b>					
Nº de cajones verduleros	7	4 (incl. Big Box)	3 (incl. Big Box)	2 (incl. Big Box)	3
Material cajones	Transparentes	Transparentes	Transparentes	Transparentes	Transparentes
Cajón a doble altura parte inferior con sistema de extracción deslizante	–	Big Box +	Big Box +	Big Box +	–
Nº de Tapas Abatibles	–	2	3	4	–
Material Tapas	–	Transparentes	Transparentes	Transparentes	–
Compartimento Pizza en contrapuerta para mejor gestión de espacio	–	•	•	•	–
<b>COMPORTAMIENTO</b>					
Clase eficiencia energética	A	A	A	A	A+
Consumo energía (Kwh/día)	–	0,74	0,74	0,79	0,41
Consumo energía total anual (Kwh/año)	–	270,1	270,1	288	–
Capacidad congelación (Kg)	–	28	28	28	–
Autonomía sin corriente (h)	–	40	40	40	–
Clase climática	N/T	SN/T	SN/T	SN/T	N/T
Gas refrigerante	R600	R600a	R600a	R134a	R600
Ratio de estrellas	–	4	4	4	Ice Box
Cat. Dir. 94/2/CE	–	8	8	8	–
<b>CARACTERÍSTICAS TÉCNICAS</b>					
Pies regulables	–	•	•	•	•
Bisagra puerta	–	Derecha	Derecha	Derecha	–
Puerta reversible	–	•	•	•	•
Certificación	IMQ + CE	IMQ + CE	IMQ + CE	IMQ + CE	IMQ + CE
<b>DIMENSIONES</b>					
Altura (cm)	175,2	163	163	163	85
Anchura (cm)	59,4	60	60	60	55
Fondo (cm)	63,4	62	62	62	58
Side By Side con frigorífico	CFL 37600	CFL 3589 A / CFL 3565 A	CFL 3560 A	CFL 3560 A	
Kit SideBySide		(SILVER)	•	•	

MODELO	CONGELADORES INTEGRACIÓN TOTAL	
	CIF 130/I	CFU 135 A
Código producto	37900005	37900009
Código E.A.N.	8016361736009	8016361796225
Prestaciones	***	***
ACCESORIOS		
Pilotos de congelac. / función / alarmas	• / • / •	• / • / •
Termostato regulable	•	•
Ventilador Turbo Cold	—	—
Sistema Dual Cold	—	—
Balcones contrapuerta	—	—
Balcones contrapuerta "Multibox"	—	—
Balcones contrapuerta doble altura	—	—
Compartimiento multiuso / bandeja mantequilla	— / —	— / —
Compartimiento 0-3°C	—	—
Cajón verdulero	—	—
Estantes de cristal de seguridad	—	—
Estantes de plástico	—	—
Estantes de rejilla	—	—
Cajones congelador	4	3
Puertas reversibles	•	•
DATOS TÉCNICOS		
Número compresores	1	1
Capacidad bruta total (l)	118	120
Capacidad neta frigorífico (l)	—	—
Capacidad neta congelador (l)	109	102
Capacidad congelación en 24 h (kg)	9	5
Clase climática	N/ST	N/ST
Descongelación frigorífico	—	—
Descongelación congelador	manual	manual
Nivel de ruido (dB A)	35	41
Autonomía sin corriente (h)	16	17
Consumo anual (kWh)	296	215
Clase eficiencia energética	A	A
Categoría Dir. 94/2/CE	8	8
Anchura hueco (mm)	560	560
Profundidad hueco (mm)	550	550
Altura hueco (mm)	874 – 878	820 – 870
Anchura producto (mm)	540	595
Profundidad producto (mm)	548	545
Altura producto (mm)	872	820

MODELO	CONGELADORES LIBRE INSTALACIÓN HORIZONTALES			
	CCFE 205	CCFE 155	CCFE 120	CCF 200
Código producto	37000222	37000023	37000224	37000205
Código E.A.N. 801636	1775671	1775688	1775695	1759923
Capacidad total bruta (l)	192	142	97	192
Capacidad neta (l)	188	139	95	188
Total No Frost	—	—	—	—
Proceso descongelación	Manual	Manual	Manual	Manual
DISEÑO EXTERNO				
Color/ Material del MUEBLE	Blanco	Blanco	Blanco	Blanco
Color/ Material del PUERTA	Blanco	Blanco	Blanco	Blanco
Tiradores	Externos	Externos	Externos	Integrados
CONFORT DE USO				
Cuadro de control	Mandos	Mandos	Mandos	Mandos
Ajuste temperatura	•	•	•	•
Congelación rápida FUNCIÓN ULTRACONGELACIÓN	En tecla	En tecla	En tecla	En tecla
Posibilidad de congelar alimentos frescos en 4 horas	—	—	—	—
On - Luz verde	•	•	•	•
Super - Luz amarilla	•	•	•	•
Alarma congelador - Luz roja	•	•	•	•
Luz interior	—	—	—	—
Calendario	•	•	•	•
Cerradura integrada	•	—	—	—
EQUIPAMIENTO INTERNO				
Nº de cajones verduleros	1	1	1	1
Material cajones	Metálicos	Metálicos	Metálicos	Metálicos
Cajón a doble altura en la parte inferior con sistema de extracción deslizante	—	—	—	—
Nº de Tapas Abatibles	—	—	—	—
Material Tapas	—	—	—	—
Compartimento Pizza en contrapuerta para mejor gestión de espacio	—	—	—	—
COMPORTAMIENTO				
Clase eficiencia energética	A+	A+	A+	B
Consumo energía (Kwh/día)	0,58	0,51	0,46	0,73
Consumo energía total anual (Kwh/año)	212	186	168	266
Capacidad congelación (Kg)	10	8	5	10
Autonomía sin corriente (h)	20	20	20	20
Clase climática	N/ST	N/ST	N/ST	N/ST
Gas refrigerante	R600	R600	R600	R134a
Ratio de estrellas	4	4	4	4
Cat. Dir. 94/2/CE	9	9	9	9
CARACTERÍSTICAS TÉCNICAS				
Pies regulables	•	•	•	•
Bisagra puerta	—	—	—	—
Puerta reversible	—	—	—	—
Certificación	IMQ + CE	IMQ + CE	IMQ + CE	IMQ + CE
DIMENSIONES				
Altura (cm)	86	86	86	85
Anchura (cm)	86,5	68,5	54	86,5
Fondo (cm)	56	56	54,5	56

# INGRESA EN NUESTRO MUNDO. DESCUBRIRÁS QUE ES EL TUYO.

## PROTECCIÓN DEL MEDIO AMBIENTE

### FRENAR EL CAMBIO CLIMÁTICO

#### Grupo Candy trabaja en dos frentes:

- En fábrica para realizar y construir electrodomésticos con el menor empleo posible de los recursos energéticos. Hay un índice para medir la atención al medio ambiente en el producto eléctrico: Carbon Footprint, es decir, la cantidad de emisiones de CO<sub>2</sub> emitido a la atmósfera por una empresa en la producción, la acción, la adquisición de un producto y aquel emitido por los medios de transporte utilizados para el viaje y transporte de las mercancías.

Reducir Carbon Footprint es un deber moral y social del que el Grupo Candy se está ocupando desde hace varios años.

El consumo de energía, en los establecimientos del Grupo Candy, por unidad de fabricación se redujo en un 21% respecto al año 2000. Las emisiones de CO<sub>2</sub> (gas que crea el efecto invernadero y calentamiento) por unidad fabricada se han reducido en un 29% (datos Grupo Candy 2000/2007). El reciclado de residuos en la fábrica ha alcanzado el 84,7%.

Las emisiones totales del Grupo Candy, en el 2007, han alcanzado 20.181 toneladas de CO<sub>2</sub>. Lo que equivale al emitido en 72 horas de funcionamiento por una central eléctrica que genera 500 MV.

Grupo Candy ha alcanzado una primera estrella de Carbon Footprint con el compromiso de conseguir una reducción adicional en los próximos años. Un compromiso serio y sincero.

La medición de las emisiones está a cargo de Carbon Footprint inglés, y se basa en el método Defra.

Consumidor ahorra en el recibo eléctrico porque los nuevos electrodomésticos del Grupo Candy consumen cada vez menos.

Una verdadera batalla en la reducción de los consumos y de las emisiones la que desarrolla Grupo Candy en sus productos.

- En los laboratorios de I+D e innovación tecnológica se está buscando la solución tecnológica más innovadora para suministrar durante la vida del producto la mejor prestación con el consumo más bajo, no sólo para el beneficio del consumidor sino también para el medio ambiente.

Una prueba de la drástica reducción del consumo de energía está en el nuevo lavavajillas con un consumo total de tan sólo 10 litros de agua, o en el frigorífico de clase A+ capaz de reducir el consumo de energía en comparación con un producto tradicional lo que iguala al necesario para alimentar una bombilla de 60 W y día durante 224 días.

Cinco electrodomésticos del Grupo Candy han sido reconocidos como "Eco-friendly" gracias al significativo ahorro de electricidad: horno eco, campana, frigorífico clase A++, encimera de inducción, lavavajillas verdaderamente ecológica.

El ahorro total diario de los cinco nuevos electrodomésticos alcanza los 285 KW/h al año. Esto equivale a una reducción de 14,5 toneladas anuales en las emisiones de CO<sub>2</sub> de una sola familia. Imagine cuánto CO<sub>2</sub> se puede ahorrar si multiplica esta cifra por el número de familias de un país: un fantástico contribución que el Grupo Candy es capaz de proporcionar a los consumidores y al medio ambiente.

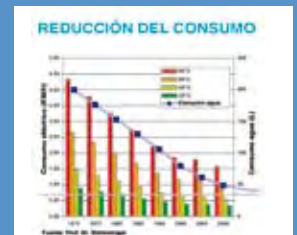

El empeño ecológico va más allá del producto: Grupo Candy ha suscrito el código de conducta promulgado en el 2005 por CEDED, la asociación de todos los productores de electrodomésticos en Europa. Grupo Candy garantiza las condiciones de trabajo equánime y no discriminatorio, incluyendo sus proveedores, respetando al máximo el medio ambiente. Los resultados están resumidos en el documento de sostenibilidad social disponible en la web [www.candy-group.com](http://www.candy-group.com)

# RALENTIZAR EL CAMBIO CLIMÁTICO

## El Grupo Candy trabaja en dos frentes:

- **En fábrica** para realizar y construir electrodomésticos con la menor utilización posible de recursos energéticos. Existe un índice que mide la atención sobre el medio ambiente cuando se fabrican electrodomésticos:

El Carbón Footprint; es decir la cantidad de CO<sub>2</sub> emitida a la atmósfera por las centrales que generan la energía necesaria en una producción, una acción, una compra e incluso la que se emite por los medios de transporte para trasladar la mercancía.

**Reducir el Carbón Footprint es un deber moral y social del que el Grupo Candy desde hace años está involucrado.**

La electricidad consumida por las fábricas del Grupo para construir electrodomésticos ha disminuido un 21% respecto al año 2000. Las emisiones de CO<sub>2</sub> (el gas que crea el efecto invernadero y el calentamiento de la tierra) han descendido un 29% (datos Candy Group 2000/2007). La utilización de materiales reciclables es ya del 84,7%. En el 2007 las emisiones del Grupo Candy para producir y transportar han sido de 20.181 toneladas de CO<sub>2</sub>. Las equivalentes a las emitidas por una central de 500 MW durante 72 horas.

- **En casa** del usuario que ahorran en la factura de electricidad, porque los nuevos electrodomésticos del Grupo Candy ahorran cada vez más.

Cinco electrodomésticos del Grupo Candy han sido reconocidos "Eco-friendly" gracias a un significativo ahorro de electricidad: Hornos de cocción ECO, Campanas, Frigoríficos clase A++, Encimeras de inducción y Lavavajillas verdaderamente ecológicos.

En una cocina estos cinco electrodomésticos funcionan diariamente y el resultado es un ahorro de 285 Kwh. durante el año, el equivalente aproximadamente a 14,5 toneladas de CO<sub>2</sub> no emitida en la atmósfera.

El empeño ecológico del Grupo Candy va más allá del producto. Hemos suscrito un código de conducta promulgado en el 2005 por la CECED, la asociación de todos los fabricantes de electrodomésticos en Europa. El Grupo Candy garantiza las condiciones de trabajo igualitario y no discriminatorio, incluso de sus proveedores, y se emplea al máximo respeto del medio ambiente.

## 902 100 150

Este número de teléfono, válido para toda España, le pondrá en contacto con el Centro de Asistencia Técnica más cercano. La firma del fabricante declina toda la responsabilidad por los posibles errores de impresión que pueda haber en la lista de precios. Asimismo, se reserva el derecho de efectuar las modificaciones que se consideren útiles a sus propios productos sin comprometer las características esenciales.



Candy Electrodomésticos, en la constante búsqueda por mejorar su producción, se reserva el derecho de modificar sin previo aviso las características de sus electrodomésticos. Por lo tanto, las descripciones contenidas en este catálogo no son vinculantes.

MARZO 2009

 **CANDY·HOOVERELECTRODOMESTICOS S.A.**

Candy Hoover Electrodomésticos S.A.: Ahumategi bidea, 3 - 20570 Bergara (GIPUZKOA)  
Tel.: 943 03 73 00 - Fax: 943 03 73 04 - [www.candy.es](http://www.candy.es)

Delegación comercial Barcelona: Pasaje Tasso, 8 - 08009 Barcelona  
Tel.: 93 247 94 04 / 16 / 19 / 11 - Fax: 93 246 46 22

Delegación comercial Las Palmas: C/ Las Casuarías Nav, 6 - 7 Pol. Ind. Arinaga  
35119 Aguimes, (Las Palmas de Gran Canaria) - Tel.: 928 18 36 48 - Fax: 928 18 36 26