

# COMPACTOS



El Grupo Candy ha desarrollado una línea de productos pensados para los casos en los que la falta de espacio, es un problema. Una amplia gama de productos con la calidad y el diseño de una gran firma.

## TRIO CANDY/TU COCINA EN 60 CM

Innovación. soluciones. estética. un trío de conceptos que reflejan a la perfección la propuesta de candy para equipar toda la cocina en un espacio de dimensiones reducidas.



### ENCIMERA VITROCERÁMICA

La encimera vitrocerámica cuenta con 4 zonas de cocción (1 halógena, 3 high light), de distintos diámetros. De este modo el usuario tiene una mayor elección de posibilidades de cocción para todo tipo de tamaños de cazuelas y sartenes.

### HORNO ELÉCTRICO

Un potente horno Clase A que aporta un gran ahorro energético con toda la potencia necesaria para una cocina casi profesional y la inigualable calidad del acabado inox. El exclusivo sistema combinado de resistencia "Twin Spreading System" de Candy asegura una perfecta distribución del calor en el interior del horno, logrando una cocción más uniforme. Interior de fácil limpieza gracias al Esmalte Pirofítico Clase A.

### LAVAVAJILLAS ELECTRÓNICO

Posicionado cómodamente bajo la cavidad del horno, es capaz de lavar 6 servicios completos con un reducido consumo de energía y de agua (sólo 9 litros). El panel de mandos electrónico, iluminado con LEDs es sencillo de utilizar: los programas de lavado son más precisos y eficaces.

### CAMPANA CCE 16 X (opcional)

Silenciosa, con 3 velocidades y una perfecta iluminación gracias a la potencia de los focos halógenos.

### TRASERA PM 60 (opcional)

La búsqueda de los materiales y la elegancia del acabado inox completan el conjunto TRÍO 503/1 con una uniformidad estética, característica de los electrodomésticos Candy.

## CARACTERÍSTICAS TÉCNICAS



**TRIO 503/1 X**



**TRIO 503/1**

MODELO	TRIO 503/1	TRIO 503/1 X
Código del producto	33000176	33000175
Código EAN	8016361730809	8016361730793

ENCIMERA		
MODELO	TRIO 503/1	TRIO 503/1 X
Color	Blanco	Acero Inox
Encimera	4 Vitro	4 Vitro
Zonas de cocción High Light	3	3
Zonas de cocción halógena	1	1
<b>Zona delantera izquierda</b>		
Tipo de calor	High Light	High Light
Dimensión (mm)	200	200
Potencia (W)	1.800	1.800
<b>Zona trasera izquierda</b>		
Tipo de calor	Halógeno	Halógeno
Dimensión (mm)	140	140
Potencia (W)	1.200	1.200
<b>Zona delantera derecha</b>		
Tipo de calor	High Light	High Light
Dimensión (mm)	165	165
Potencia (W)	1.200	1.200
<b>Zona trasera derecha</b>		
Tipo de calor	High Light	High Light
Dimensión (mm)	220	220
Potencia (W)	2.300	2.300
<b>PROGRAMACIÓN</b>		
Avisador fin de cocción	•	•

HORNO		
MODELO	TRIO 503/1	TRIO 503/1 X
Horno	Eléctrico	Eléctrico
Tipo de cocción	Multifunción	Multifunción
Clase eficiencia energética	A	A
Consumo energía (Modo normal)	0,78 kW/h	0,78 kW/h
Consumo energía (Modo forzado)	0,95 kW/h	0,95 kW/h
Grill Eléctrico	•	•
Asador rotativo motorizado	•	•
Iluminación interior	•	•
Volumen (litros)	39	39

LAVAVAJILLAS		
MODELO	TRIO 503/1	TRIO 503/1 X
Lavavajillas	Electrónico	Electrónico
Nº de servicios/cubiertos	6	6
Nº de Programas	6	6
Nº de Temperaturas (°C)	5 (75-65-55-50-40°C)	5 (75-65-55-50-40°C)
Filtro autolimpiante Inox	•	•
Sistema antidesbordamiento doble	•	•
Descalcificador regulable (Nº posiciones)	5	5
Cuba y contrapuerta en acero inox 18/10 (AISI 304)	•	•
Clase de eficiencia energética	B	B
Clase de eficiencia lavado	B	B
Clase de eficiencia secado	B	B
Consumo energía (kW/h)	0,75	0,75
Consumo agua (litros)	9	9
Duración ciclo de lavado normativo (minutos)	120	120
<b>OTRAS CARACTERÍSTICAS</b>		
Pies ajustables	•	•
Dimensiones del producto (mm)	850x600x600	850x600x600

TRASERA PM 60	
MODELO	AC PM 60
Código EAN	8016361714847
Color	Acero Inox

## HORNOS / Compactos



### FC 4440 X

Horno compacto electrónico.  
(7 Funciones).

- Acero inoxidable antihuellas.
- Horno multifunción compacto electrónico.
- Programador electrónico.
- Display digital XL, teclas Soft Touch.
- Puerta con triple cristal, (sellado hermético).
- Escalerilla en dotación.
- Esmalte pirofítico Clase A.
- Volumen: 48 litros.
- Clase A.

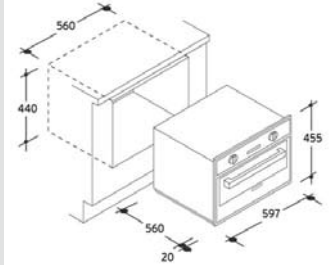

### CSO 989 X

Horno multifunción a vapor.  
(5 funciones).

- Acero inoxidable antihuellas.
- Horno compacto multifunción con función vapor.
- **5 Funciones:** cocción al vapor, cocción profesional, cocción ventilada, cocción ventilada al vapor, cocción delicada.
- Touch control.
- Programación electrónica de tiempo y temperatura.
- Puerta con triple cristal (sellado hermético).
- Volumen: 30 l.

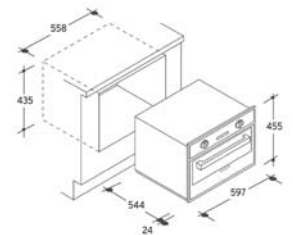

## MICROONDAS MULTIFUNCIÓN



### MIC 305 EX

Microondas con grill.

- **Electrónico.**
- Marco de integración incluido en la estructura (fácil instalación).
- Capacidad 35 litros.
- Microondas + Grill.
- 5 niveles de potencia.
- Potencia del microondas: 1.000 W.
- Potencia del grill: 1.500 W.
- Interior de acero inoxidable de fácil limpieza.
- **Acero inoxidable antihuellas.**

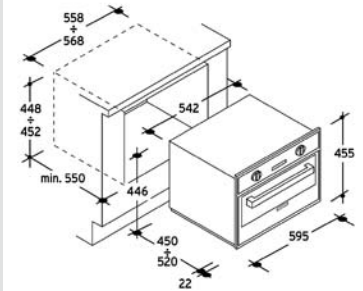

### MIC 303 EX

Horno turbo combinado con microondas.

- **Electrónico.**
- Marco de integración incluido en la estructura (fácil instalación).
- Capacidad 30 litros.
- Potencia del horno: 1.650 W.
- Potencia del microondas: 1.000 W.
- Potencia del grill: 1.600 W.
- Interior de acero inoxidable de fácil limpieza.
- **Acero inoxidable antihuellas.**

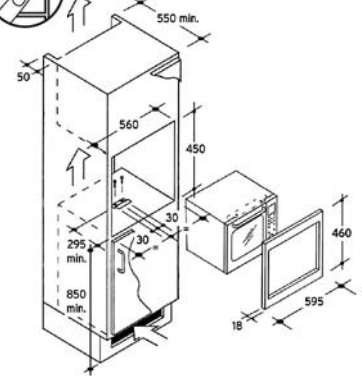

### MIC 256 EX

Horno turbo combinado con microondas.

- **Electrónico.**
- Display digital.
- Marco de integración incluido en la estructura (fácil instalación).
- Capacidad: 25 litros.
- Potencia del horno: 1.400 W.
- Potencia del microondas: 900 W.
- Potencia del grill: 1.100 W.
- Interior de acero inoxidable de fácil limpieza.
- 1 rejilla, plato giratorio.
- **Acero inoxidable antihuellas.**

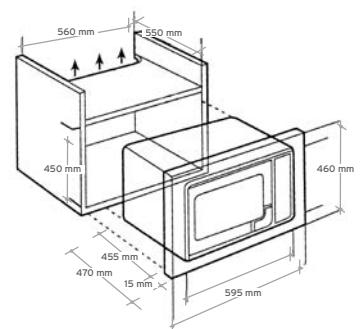

## CAFETERA DE ENCASTRE



### BMC 60 X

#### Cafetera semiautomática.

- Cafetera de encastre semi-automática (no tiene sistema de molido de café).
- Doble calentador independiente: café y vapor.
- Acabado en acero inox antihuellas y vidrio termorreflectante.
- Dos expendedores de café: prepara uno o dos cafés simultáneamente.
- Posibilidad de utilizar café molido o monodosis de café comprimido.
- Prensador de café.
- Posibilidad de hacer café expresso, largo, capuchino, té, infusiones...
- Regulación manual o automática de la cantidad de café.
- Regulación electromecánica mediante mando.
- Teclas Soft Touch digitales.
- LED's indicadores.
- Cajón inferior multiusos.
- Bandeja extraíble salvagotas.
- Facilidad de uso, instalación y limpieza.
- Depósito de agua independiente con capacidad para 2 litros.
- Presión de la caldera de café: 15 BAR.
- Potencia de la caldera de café: 1450 W.
- Presión del tubo de vapor: 2,5 BAR.
- Potencia del tubo de vapor: 800 W.
- Dimensiones (ancho x alto x fondo): 596 x 460 x 270 mm.

### KIT WLC

Accesorio opcional para conectar la cafetera a la toma de agua de la casa.

**BRAZO EXPENDEDOR:** Dos manillas portafiltros para café molido o monodosis de café.

**TUBO DE VAPOR:** Idóneo para calentar leche, sacar espuma para preparar auténticos capuchinos y realizar deliciosas infusiones.

**TECLAS SOFT-TOUCH Y LEDS INDICADORES:** Ideal para programar la cantidad de café deseada, informar sobre el momento adecuado para comenzar a preparar el café (según la temperatura del agua) o para utilizar el tubo de vapor, regulación del caudal de agua procedente del calentador de agua.

**SEMI-AUTOMÁTICA:** Al no tener sistema de molido, el usuario gana en comodidad y en limpieza.

**CANTIDAD DE CAFÉ:** Al gusto del consumidor, gracias a los 2 brazos expendedores (para hacer 1 ó 2 cafés).

**TIPO DE CAFÉ:** Molido / monodosis de café comprimido.

**SENCILLEZ DE FUNCIONAMIENTO:** Dispone de un amplio depósito de agua (2 litros de capacidad). Por tanto, no es necesaria la conexión a la toma de agua de la casa, aunque existe un dispositivo para ello (Kit WLC).

**FACILIDAD DE LIMPIEZA:** Dispone de una rejilla extraíble para limpiar los restos de café, de agua, de leche... que hayan podido derramarse durante la preparación.

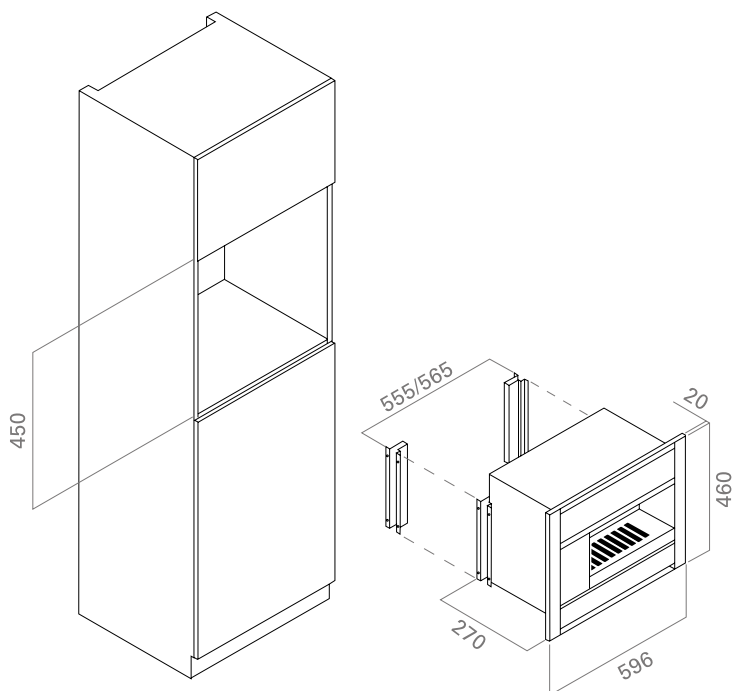

## CALIENTAPLATOS/MULTIFUNCIÓN



### CPWD 290 X

29 cm de altura. Calientaplatos.

- Acero inoxidable antihuellas.
- Capacidad para: 12 platos llanos Ø 24 cm + 12 cuencos de sopa Ø 10 cm + 1 fuente de servir Ø 19 cm + 2 platos de carne Ø 32 cm.
- Puerta fría.
- LED indicador On/Off.
- Temperatura (mín. - máx.): 30°C - 80°C.
- Capacidad máxima de carga: 25 kg.
- Potencia máxima absorbida: 620 W.
- Posibilidad de crear un nicho de 90 cm de altura, (calientaplatos + horno).



Medidas de encastre

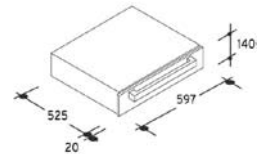
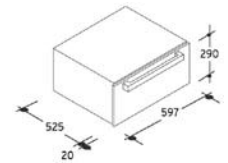
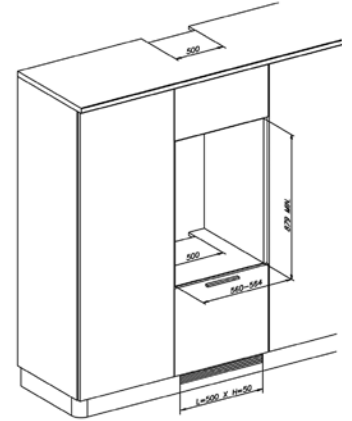

### CPWD 140 X

Disponible en 14 cm de altura.



## DOMINÓS

### PDV 31/1 X

#### Vitro.

- 1 zona vitrocerámica High Light. extensible: 140 x 250 mm 1.1 + 0.9 kW.
- Encendido electrónico integrado.
- Marco en acero inoxidable.
- Piloto indicador ON/OFF.
- Piloto calor residual.
- Potencia: 2 kW.



### PDV 32/1 X

#### Vitro.

- 2 zonas vitrocerámicas independientes High Light: 145 mm x 1.2 kW y 180 mm x 1.8 kW.
- Encendido electrónico integrado.
- Marco en acero inoxidable.
- Piloto indicador ON/OFF.
- 2 pilotos calor residual.
- Potencia: 3 kW.

### PDVG 35/1 X

#### Vitrogrill.

- Cristal vitrocerámico ondulado.
- Superficie de cocción 200x350 mm.
- Encendido electrónico integrado.
- Marco en acero inoxidable.
- Piloto indicador ON/OFF.
- Potencia 1,5 kW.



### PDE 32/1 X

#### Eléctrica.

- 2 placas eléctricas: 180 mm x 2.0 kW, 145 mm x 1.5 kW.
- Encendido electrónico integrado.
- Acero inoxidable.
- Piloto indicador ON/OFF.
- Potencia: 3.5 kW.

### PDDG 31/1 X

#### Gas.

- 1 fuego paellero de triple corona de 4.2 kW.
- Encendido electrónico integrado.
- Acero inoxidable.
- Rejilla esmaltada.
- Sistema de seguridad **SICUR FLAME**
- Potencia: 4.2 kW.



### PDG 32/1 X

#### Gas.

- 2 quemadores a gas: 1 quemador rápido 3.0 kW, 1 quemador auxiliar 1.0 kW.
- Encendido electrónico integrado.
- Acero inoxidable.
- Rejilla esmaltada.
- Sistema de seguridad **SICUR FLAME**
- Tapa de cristal opcional.
- Potencia: 4 kW.

### PDF 30/1 X

#### Freidora.

- Cesto extraíble.
- Depósito de aceite extraíble.
- Acero inoxidable.
- Termostato de seguridad.
- Piloto indicador ON/OFF.
- Capacidad: de 2 a 2,7 litros.
- Potencia: 2,3 kW.
- Cesto renovable.



### PDB 30/1 X

#### Barbacoa.

- Acero inoxidable.
- Carbón volcánico.
- Rejilla esmaltada.
- Piloto indicador ON/OFF.
- Mando regulador de potencia.
- Potencia: 2.4 kW.

# DOMINÓS

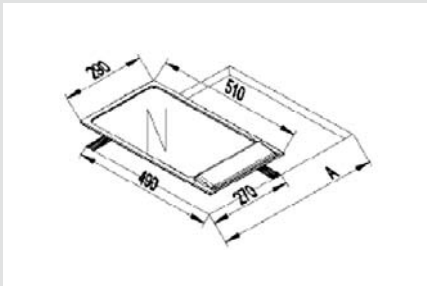

## KG 30/1

KIT de unión para dominós.

- $A = (N-1) 290 + 270$
- N= Nº de Dominós a encastrar.

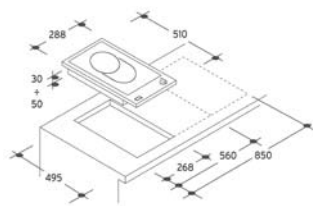

**PDV 31/1 X**  
**PDV 32/1 X**

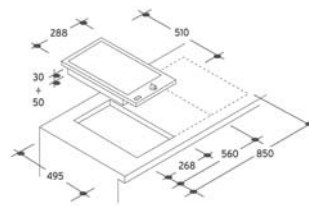

**PDVG 35/1 X**

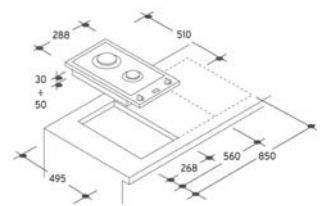

**PDE 32/1 X**  
**PDG 32/1 X**

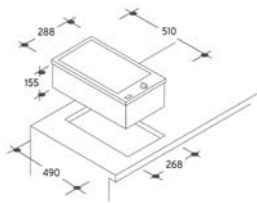

**PDF 30/1 X**  
**PDB 30/1 X**

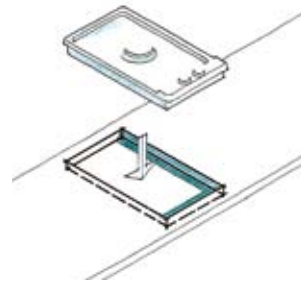

**PDDG 31/1 X**

MODELO	PDV 31/1 X	PDV 32/1 X	PDVG 35/1 X	PDE 32/1 X	PDDG 31/1 X	PDG 32/1 X	PDF 30/1 X	PDB 30/1 X
Código producto	33800145	33800146	33800143	33800144	33800149	33800147	33800142	33800148
Código EAN	8016361705098	8016361705104	8016361705074	8016361705081	80163616705296	8016361705111	8016361705067	8016361705128
Acabado	Inox	Inox	Inox	Inox	Inox	Inox	Inox	Inox
Tipo	Vitro	Vitro	Vitro Grill	Eléctrico	Gas paellero	Gas	Freidora	Barbacoa
Zonas de cocción	1 Extensible	2	1	2	1	2	-	-
Zonas high light	1,5	2	-	-	-	-	-	-
Pilotos calor residual	1	2	-	-	-	-	-	-
Quemadores a Gas	-	-	-	-	1	2	-	-
Quemador triple corona	-	-	-	-	1	-	-	-
Pilotos ON/OFF	•	•	•	•	•	•	•	•
Encendido electrónico	-	-	-	-	•	•	-	-
Válvula de seguridad	-	-	-	-	-	•	-	-
Tapa de cristal (opcional)	-	-	-	-	-	-	-	-
Datos Técnicos								
Potencia desarrollada por los quemadores (kW)	2	3	2	3	3,8	4	2,3	2,4
Quemador triple corona (kW)	-	-	-	-	3,8	-	-	-
Zona eléctrica	140-250 1.1+0.9kW	145x1.2kW 180x1.8kW	350x200 (superficie)	180x2.0kW 145x1.5kW	-	-	-	-
Ancho hueco (mm)	268	268	268	268	268	268	268	268
Fondo hueco (mm)	495	495	495	495	495	495	495	495
Ancho producto (mm)	288	288	288	288	288	288	288	288
Fondo producto (mm)	510	510	510	510	510	510	510	510
Altura producto (mm)	30	30	40	30	30	30	155	70

**INGRESA EN NUESTRO MUNDO. DESCUBRIRÁS QUE ES EL TUYO.**

## **PROTECCIÓN DEL MEDIO AMBIENTE**

### **FRENAR EL CAMBIO CLIMÁTICO**

#### **Grupo Candy trabaja en dos frentes:**

- En fábrica para realizar y construir electrodomésticos con el menor empleo posible de los recursos energéticos. Hay un índice para medir la atención al medio ambiente en el producto eléctrico: Carbon Footprint, es decir, la cantidad de emisiones de CO<sub>2</sub> emitido a la atmósfera por una empresa en la producción, la acción, la adquisición de un producto y aquel emitido por los medios de transporte utilizados para el viaje y transporte de las mercancías.

Reducir Carbon Footprint es un deber moral y social del que el Grupo Candy se está ocupando desde hace varios años.

El consumo de energía, en los establecimientos del Grupo Candy, por unidad de fabricación se redujo en un 21% respecto al año 2000. Las emisiones de CO<sub>2</sub> (gas que crea el efecto invernadero y calentamiento) por unidad fabricada se han reducido en un 29% (datos grupo candy 2000/2007). El reciclado de residuos en la fábrica ha alcanzado el 84,7%.



Las emisiones totales del Grupo Candy, en el 2007, han alcanzado 20.181 Toneladas de CO<sub>2</sub>. Lo que equivale al emitido en 72 horas de funcionamiento por una central eléctrica que genera 500MV.

Grupo Candy ha alcanzado una primera estrella de Carbon Footprint con el compromiso de conseguir una reducción adicional en los próximos años. Un compromiso serio y sincero.

La medición de las emisiones está a cargo de Carbon Footprint inglés, y se basa en el método Defra.

- Consumidor ahorra en el recibo eléctrico porque los nuevos electrodomésticos del Grupo Candy consumen cada vez menos.

Una verdadera batalla en la reducción de los consumos y de las emisiones la que desarrolla Grupo Candy en sus productos.

En los laboratorios de I+D e innovación tecnológica se está buscando la solución tecnológica más innovadora para suministrar durante la vida del producto la mejor prestación con el consumo más bajo, no sólo para el beneficio del consumidor sino también para el medio ambiente.



Una prueba de la drástica reducción del consumo de energía está en el nuevo lavavajillas con un consumo total de tan sólo 10 litros de agua, o en el frigorífico de clase A+ capaz de reducir el consumo de energía en comparación con un producto tradicional lo que iguala al necesario para alimentar una bombilla de 60W y día durante 224 días.

Cinco electrodomésticos del Grupo Candy han sido reconocidos como "Eco-friendly" gracias al significativo ahorro de electricidad: horno eco, campana, frigorífico clase A++, encimera de inducción, lavavajillas verdaderamente ecológica.

El ahorro total diario de los cinco nuevos electrodomésticos alcanza los 285 KW/h al año. Esto equivale a una reducción de 14,5 toneladas anuales en las emisiones de CO<sub>2</sub> de una sola familia. Imagine cuánto CO<sub>2</sub> se puede ahorrar si multiplica esta cifra por el número de familias de un país: un fantástico contribución que el Grupo Candy es capaz de proporcionar a los consumidores y al medio ambiente.



El empeño ecológico va más allá del producto: Grupo Candy ha suscrito el código de conducta promulgado en el 2005 por CEDED, la asociación de todos los productores de electrodomésticos en Europa. Grupo Candy garantiza las condiciones de trabajo ecuaníme y no discriminatorio, incluyendo sus proveedores, respetando al máximo el medio ambiente. Los resultados están resumidos en el documento de sostenibilidad social disponible en la web [www.candy-group.com](http://www.candy-group.com)

Los electrodomésticos Candy están presentes en más de 125 países de todo el mundo. Gracias a nuestra capacidad de escuchar a las personas y ofrecer productos de calidad y a medida de las necesidades de las familias, hoy el Grupo Candy con 6,8 millones de electrodomésticos vendidos en el 2.006 se encuentra entre los líderes del sector.

CANDY proporcionando siempre el mejor servicio, ofrece una ventaja añadida a los usuarios que optan por una cocina Candy: por un mínimo de 3 aparatos de la gama integrable, CANDY le ofrece una completa explicación



gratuita del producto integrado en su cocina. Este servicio le permitirá que profesionales del sector le expongan el funcionamiento de los aparatos Candy y le aclaren cualquier duda que se le plantee; para que Usted saque el máximo provecho de las prestaciones e innovaciones tecnológicas de nuestros productos.

# 902 100 150

Este número de teléfono, válido para toda España, le pondrá en contacto con el Centro de Asistencia Técnica más cercano. La firma del fabricante declina toda la responsabilidad por los posibles errores de impresión que pueda haber en la lista de precios. Asimismo, se reserva el derecho de efectuar las modificaciones que se consideren útiles a sus propios productos sin comprometer las características esenciales.



Candy Electrodomésticos, en la constante búsqueda por mejorar su producción, se reserva el derecho de modificar sin previo aviso las características de sus electrodomésticos. Por lo tanto, las descripciones contenidas en este catálogo no son vinculantes. ENERO 2009

 **CANDY·HOOVERELECTRODOMESTICOS S.A.**

Candy Hoover Electrodomésticos S.A.: Ahumategi bidea, 3 - 20570 Bergara (GIPUZKOA)  
Tel: 943 03 73 00 - Fax: 943 03 73 04 - [www.candy.es](http://www.candy.es)

Delegación comercial Barcelona: Pasaje Tasso, 8 - 08009 Barcelona  
Tel: 93 247 94 09 - Fax: 93 24646 22

Delegación comercial Las Palmas: C/ Las Casuarías Nav, 6 - 7 Pol. Ind. Arinaga  
35119 Agüimes, (Las Palmas de Gran Canaria) - Tel: 928 183 648