

GAMA CONGELADORES FUTURA



NACE EL NUEVO CONGELADOR VERTICAL DE CANDY CLASE A

Nofrost
FUTURA



Gracias a la nueva tecnología desarrollada por Candy, los nuevos congeladores verticales ofrecen prestaciones hasta ahora impensables que permiten disfrutar de todas las ventajas y comodidad de no tener que descongelar el electrodoméstico y una maximización de la capacidad de congelación.

Además esta gran prestación no está reñida con los bajos consumos. Un nuevo interior, con una mayor capacidad aislante y nuevos circuitos de frío permiten ofrecer la mejor clase en términos de ahorro energético que prevé la normativa europea: La clase A de eficiencia energética.

FUNCIÓN ULTRACONGELACIÓN

Un nuevo concepto que permite preservar al máximo las propiedades de los alimentos frescos y todo el sabor de los platos recién cocinados. Todo ello y mucho más, es la novedosa función patentada por Candy: Bienvenido a la Ultracongelación. Similar al proceso de congelación industrial, la función Ultracongelación de Candy ofrece en un exclusivo compartimento, la posibilidad de congelar a -18°C en SOLO 4 HORAS (en lugar de las 24hs. que normalmente requiere cualquier otro congelador)

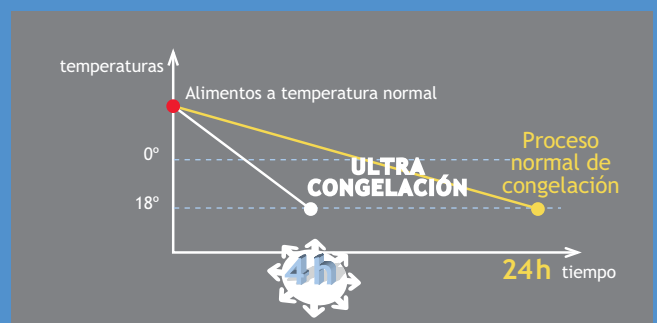

La gestión del potente No Frost de Candy en un cómodo contenedor permite introducir 2,5 Kg de alimento fresco o recién cocinado. Y ya está... Así de fácil.

La función Ultracongelación, al lograr congelar en tiempos muy breves, permite además:

- **SEGURIDAD:** La rapidez lograda por esta función imposibilita la proliferación de bacterias y encimas en los alimentos.
- **SALUD:** Al ser un proceso rápido y a la vez seguro, los cristales de hielo que se forman en los alimentos en cualquier proceso de congelación son mucho más pequeños y garantizan las propiedades nutricionales de los alimentos y, en especial: Vitaminas, Proteínas y Sales minerales.
- **CUIDADOS:** El beneficio además se traduce en la conservación perfecta de los sabores y apariencias de los alimentos. A mayor rapidez de congelación, menor formación de cristales de hielo en los alimentos y menor presencia de agua en el proceso de descongelación.



BIG BOX +

El nuevo Big Box + reúne todas las prestaciones del cajón a doble altura más grande del mercado gracias a sus 43 litros de capacidad, con la mayor comodidad de manejo, 6 nuevas ruedas deslizantes y un tope fin de carrera que permiten una extracción fácil y segura incluso a plena carga.

Ahora ya es fácil congelar productos de grandes dimensiones o botellas de gran tamaño con el nuevo Big Box +.

SIDE BY SIDE



El nuevo diseño permite una perfecta coordinación con el frigorífico de 1 puerta de Candy, logrando, tanto en terminación blanca como en Acero Inox Antihuellas, un claro ejemplo del Americano que habla Europeo.

Más de 550 litros de capacidad para un conjunto de congelador No Frost y frigorífico con dispensador de agua que hará las delicias de los más exigentes.

Gracias al exclusivo Kit en versión Silver o Blanco la coordinación de ambos productos es ahora más fácil y eficiente logrando resultados excepcionales.

CFN 2725 A ACERO INOX ANTIHUELLAS

Biocold
FUTURA

A class
FUTURA

Nofrost
FUTURA



Dimensiones (H x L x P) 163 x 60 x 62 cm

- Congelador Vertical Total No Frost
- Capacidad Total Bruta 225 Lts.
- Capacidad Total Neta 180 Lts.
- Línea FUTURA
- Tiradores externos
- Teclas Soft Touch con Leds de control
- Congelación rápida
- **FUNCIÓN ULTRACONGELACIÓN EN 4 HORAS**
- Control temperatura ajustable
- Alarma Visual congelación
- 4 Cajones (incluido Big Box)
- 2 Tapas abatibles
- Cajon deslizable a doble altura Big Box +
- Gas R 600 (0% CFC-CFH)
- Compartimento contrapuerta (Zona pizza)
- Clase Climática SN/T (10°-43°)
- Posibilidad SideBySide con Frigorífico CFL 3565 A y CFL 3589 A

● **CFN 2720 A**

- Disponible en versión Blanco.
- Posibilidad SideBySide con Frigorífico CFL 3560

Clase A de eficiencia energética

CONGELADORES 1 PUERTA TOTAL NO FROST

nueva colección

CFU 2700 A CONGELADOR

Biocold
FUTURA

A class
FUTURA



Dimensiones (H x L x P) 163 x 60 x 62 cm

- Capacidad Total Bruta 270 Lts.
- Capacidad Total Neta 240 Lts.
- Congelador Vertical
- Línea FUTURA
- Tiradores externos
- Mando de control de temperatura
- Congelación rápida en mando
- Control temperatura ajustable
- Alarma Visual de temperatura
- 4 Cajones (incluido Big Box)
- 2 Tapas abatibles
- Cajón deslizable a doble altura Big Box +
- 0% CFC
- Compartimento contrapuerta (Zona pizza)
- Clase Climática SN/T (10°-43°)
- Posibilidad SideBySide con Frigorífico CFL 3560 A

Clase A de eficiencia energética

CFN 2420 CONGELADOR

Biocold
FUTURA

Nofrost
FUTURA



Dimensiones (H x L x P) 143 x 60 x 62 cm

- Congelador Vertical Total No Frost
- Capacidad Total Bruta 186 Lts.
- Capacidad Total Neta 145 Lts.
- Línea FUTURA
- Tiradores externos
- Teclas Soft Touch con Leds de control
- Congelación rápida
- FUNCIÓN ULTRACONGELACIÓN EN 4 HORAS
- Control temperatura ajustable
- Alarma Visual de temperatura
- 3 Cajones (incluido Big Box)
- 2 Tapas abatibles
- Cajón deslizable a doble altura Big Box +
- 0% CFC
- Compartimento contrapuerta (Zona pizza)
- Clase Climática SN/T (10°-43°)

Clase B de eficiencia energética



**FRIGORÍFICOS 1 PUERTA
TOTAL NO FROST
nueva colección**

CIF 130/1

CONGELADOR COMBINABLE EN COLUMNA

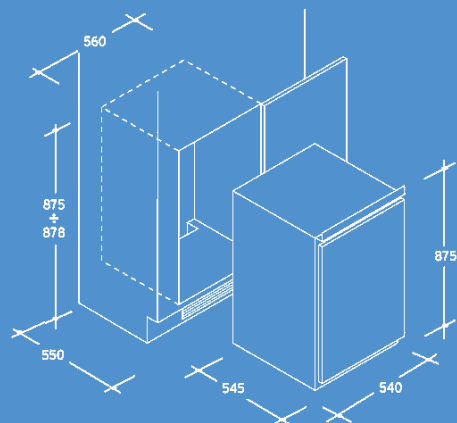

Dimensiones (H x L x P) 87,2 x 54 x 54,8 cm

- 4 cajones congeladores
- Termostato regulable
- Pilotos de congelación, funcionamiento y alarma
- Puertas reversibles
- Total volumen bruto: 109 litros
- Volumen neto : 99 litros
- Clase climática: N
- Consumo: Kw/año: 280
- Combinable con el frigorífico CIL 220/1 AG

SUST. MODELO CIF 130/1 AG Clase A de eficiencia energética

CFU 130/1

CONGELADOR BAJO ENCIMERA

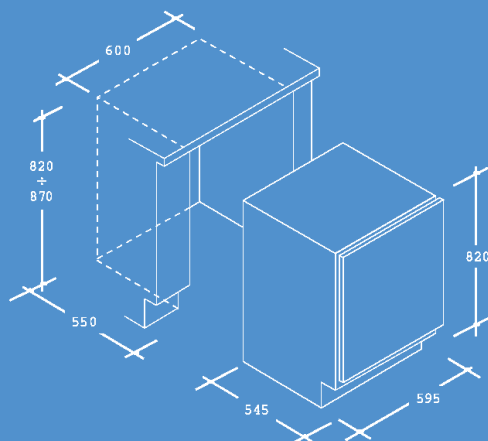

Dimensiones (H x L x P) 81,7 x 59,5 x 54,8 cm

- 3 cajones congeladores
- Termostato regulable
- Pilotos de congelación, funcionamiento y alarma
- Puertas reversibles
- Total volumen bruto: 120 litros
- Volumen neto: 98 litros
- Clase climática: N
- Consumo: 288 Kw/año

Clase B de eficiencia energética

CONGELADORES BAJO ENCIMERA
INTEGRACIÓN TOTAL
nueva colección



CCFE 205 ARCÓN

Dimensiones (HXLXP): 86 x 86,5 x 56

- Capacidad bruta 192 litros
- Capacidad neta 188 litros
- Función congelación rápida
- Capacidad congelación 10 kg/ 24 h
- Cerradura
- Alarma visual
- Tirador externo
- luz interior

Clase A+ de eficiencia energética

DISPONIBLES:

● **CCFE 155** (Capacidad bruta 142 litros)
Dimensiones (HXLXP): 86 x 68,5 x 56
Clase A+ de eficiencia energética

● **CCFE 120** (Capacidad bruta 97 litros)
Dimensiones (HXLXP): 86 x 54 x 54,5
Clase A+ de eficiencia energética

CHF-420 ARCÓN



Dimensiones (HXLXP): 85 x 162 x 62

- Capacidad bruta 411 litros
- Capacidad neta 384 litros
- Función congelación rápida
- Capacidad congelación 18 kg/ 24 h
- Alarma visual
- Tirador externo
- Cerradura
- luz interior

Clase B de eficiencia energética

DISPONIBLES:

● **CHF 330** (Capacidad bruta 291 litros)
Dimensiones (HXLXP): 85 x 120 x 62
Clase B de eficiencia energética

● **CCF 200** (Capacidad bruta 192 litros)
Dimensiones (HXLXP): 86 x 86,5 x 56
Clase B de eficiencia energética



CONGELADORES HORIZONTALES

nueva colección

CONGELADORES VERTICALES

MODELO	LIBRE INSTALACIÓN				INTEGRACIÓN	
	CFN 2725 A	CFN 2720 A	CFU 2700 A	CFN 2420	CIF 130/1	CFU 130/1
CARACTERÍSTICAS PRINCIPALES						
Capacidad Total Bruta (lts.)	225	225	270	186	109	120
Capacidad Total Neta (lts.)	180	180	240	145	99	98
Total No Frost	•	•	–	•	–	–
Proceso descongelación	No Frost Automático	No Frost Automático	Manual	No Frost Automático	Manual	Manual
DISEÑO ESTERNO						
Acabado Mueble	Estilo Inox	Blanco	Blanco	Blanco	Integración Total	Integración Total
Acabado Puerta	Acero inox antihuellas	Blanco	Blanco	Blanco	Blanco	Blanco
Tiradores	Externos	Externos	Externos	Externos	Externos	Externos
CONFORT DE USO						
Cuadro de control	SMART con teclas soft touch y LEDS	SMART con teclas soft touch y LEDS	Mando y LEDS	SMART con teclas soft touch y LEDS	Mandos y LEDS	Mandos y LEDS
Ajuste temperatura	•	•	•	•	•	•
Congelación rápida	•	•	•	•	–	–
FUNCIÓN ULTRACONGELACIÓN	en tecla	en tecla	en Mando	en tecla		
Posibilidad de congelar alimentos frescos en 4 horas	•	•	–	•	–	–
On - Indicador verde	•	•	•	•	•	•
Super - Indicador amarillo	•	•	•	•	•	•
Alarma congelación - Indicador rojo	•	•	•	•	•	•
Luz interior	–	–	–	–	–	–
Calendario	•	•	•	•	•	•
Cerradura integrada	–	–	–	–	–	–
EQUIPAMIENTO INTERNO						
Numero de cajones	4 (incl. Big Box)	3 (incl. Big Box)	2 (incl. Big Box)	3 (incl. Big Box)	4	3
Material cajones	Transparentes	Transparentes	Transparentes	Transparentes	Opacos	Opacos
Cajón a doble altura en la parte inferior con sistema de extracción deslizante	Big Box+	Big Box+	Big Box+	Big Box+	–	–
Numero de Tapas Abatibles	2	2	2	2	–	–
Material tapas	Transparentes	Transparentes	Transparentes	Transparentes	Opacos	Opacos
Compartimento Pizza en contrapuerta para mejor gestión de espacio	•	•	•	•	–	–
PRESTACIONES						
Clase Eficiencia Energética	A	A	A	B	A	B
Consumo Energía (Kwh/24hrs)	0,74	0,74	0,79	0,96	0,81	0,78
Consumo total anual de energía (Kwh/year)	270,1	270,1	288	350,4	280	288
Capacidad congelación (Kg)	28	28	28	24	–	–
Autonomía sin corriente (hrs.)	40	40	40	30	16	16
Clase Climática	SN/T	SN/T	SN/T	SN/T	N	N/ST
Gas refrigerante	R600a	R600a	R134a	R134a	–	–
Número de estrellas	4	4	4	4	4	4
Categoría. Dir. 94/2/CE	8	8	8	8	8	8
CARACTERÍSTICAS TÉCNICAS						
Pies regulables	•	•	•	•	•	•
Bisagra puerta	Derecha	Derecha	Derecha	Derecha	Derecha	Derecha
Puerta reversible	•	•	•	•	•	•
Certificados de calidad	IMQ+CE	IMQ+CE	IMQ+CE	IMQ+CE	IMQ+CE	IMQ+CE
DIMENSIONES						
Alto (cm)	163	163	163	143	82	82
Ancho (cm)	60	60	60	60	60	60
Profundo (cm)	62	62	62	62	55	55
Código EAN 801636	1722972	1722965	1721494	1722958	1736009	1691964
Código Producto	37000159	37000158	37000152	37000157	37900005	37900003
Side By Side con frigorífico	CFL 3589 A/CFL 3565 A	CFL 3560 A	CFL 3560 A	–	–	–
Kit SydeBySide	• (SILVER)	•	•	–	–	–

CONGELADORES HORIZONTALES

MODELO	EFICIENCIA ENERGÉTICA A+					
	CCFE 205	CCFE 155	CCFE 120	CHF 420	CHF 330	CCF 200
CARACTERÍSTICAS PRINCIPALES						
Capacidad Total Bruta (lts.)	192	142	97	411	291	192
Capacidad Total Neta (lts.)	188	139	95	384	270	190
Total No Frost	–	–	–	–	–	–
Proceso descongelación	Manual	Manual	Manual	Manual	Manual	Manual
DISEÑO ESTERNO						
Acabado Mueble	Blanco	Blanco	Blanco	Blanco	Blanco	Blanco
Acabado Puerta	Blanco	Blanco	Blanco	Blanco	Blanco	Blanco
Tiradores	Externos	Externos	Externos	Externos	Externos	Integrados
CONFORT DE USO						
Cuadro de control	Mandos	Mandos	Mandos	Mandos	Mandos	Mandos
Ajuste temperatura	•	•	•	•	•	•
Congelación rápida	•	•	•	•	•	•
FUNCIÓN ULTRACONGELACIÓN	en tecla	en tecla	en tecla	en tecla	en tecla	en tecla
Posibilidad de congelar alimentos frescos en 4 horas	–	–	–	–	–	–
On - Indicador verde	•	•	•	•	•	•
Super - Indicador amarillo	•	•	•	•	•	•
Alarma congelación - Indicador rojo	•	•	•	•	•	•
Luz interior	–	–	–	•	•	–
Calendario	•	•	•	•	•	•
Cerradura integrada	•	–	–	•	•	–
EQUIPAMIENTO INTERNO						
Numero de cajones	1	1	1	2	1	1
Material cajones	Metálicos	Metálicos	Metálicos	Metálicos	Metálicos	Metálicos
Cajón a doble altura en la parte inferior con sistema de extracción deslizante	–	–	–	–	–	–
Numero de Tapas Abatibles	–	–	–	–	–	–
Material tapas	–	–	–	–	–	–
Compartimento Pizza en contrapuerta para mejor gestión de espacio	–	–	–	–	–	–
PRESTACIONES						
Clase Eficiencia Energética	A+	A+	A+	B	B	B
Consumo Energía (Kwh/24hrs)	0,59	0,52	0,46	1,14	0,9	
Consumo total anual de energía (Kwh/year)	215	190	168	416,1	329	
Capacidad congelación (Kg)	10	8,5	7	18	18	10
Autonomía sin corriente (hrs.)	30	30	30	36	32	20
Clase Climática	N/ST	N/ST	N/ST	N/ST	N/ST	N/ST
Gas refrigerante	R600	R600	R600	R134a	R134a	R134a
Número de estrellas	4	4	4	4	4	4
Categoría. Dir. 94/2/CE	9	9	9	9	9	9
CARACTERÍSTICAS TÉCNICAS						
Pies regulables	•	•	•	•	•	•
Bisagra puerta	–	–	–	–	–	–
Puerta reversible	–	–	–	–	–	–
Certificados de calidad	IMQ+CE	IMQ+CE	IMQ+CE	IMQ+CE	IMQ+CE	IMQ+CE
DIMENSIONES						
Alto (cm)	86	86	86	85	85	85
Ancho (cm)	86,5	68,5	54	160	120	86,5
Profundo (cm)	56	56	54,5	62	62	56
Código EAN 801636	1775671	1775688	1775695	1729636	1686113	1759923
Código Producto	37000222	37000023	37000224	37000177	37000029	37000205
Side By Side con frigorífico	–	–	–	–	–	–
Kit SydeBySide	–	–	–	–	–	–

Los electrodomésticos Candy están presentes en más de 125 países de todo el mundo. Gracias a nuestra capacidad de escuchar a las personas y ofrecer productos de calidad y a medida de las necesidades de las familias, hoy el Grupo Candy con 6,8 millones de electrodomésticos vendidos en el 2.006 se encuentra entre los líderes del sector.

LA CALIDAD COMO PROCESO PRODUCTIVO



El Sistema Calidad: Las unidades productivas, estructura organizativa y los procesos de la Sociedad Candy Hoover Electrodomésticos S.A. han sido certificados con ISO 9001. Una garantía más de la capacidad de satisfacer las necesidades del consumidor.

LA CALIDAD A NORMA EUROPEA



Las marcas IMQ y CE certifican la conformidad de todos los aparatos a la normativa europea en materia de calidad.



Catálogo realizado según el protocolo CECED.



CANDY·HOOVERELECTRODOMESTICOS S.A.

Candy Hoover Electrodomésticos S.A. Ahumategi bidea, 3 - 20570 Bergara - GIPUZKOA
Tel: 943 03 73 00 - Fax: 943 03 73 04 - www.candy.es